

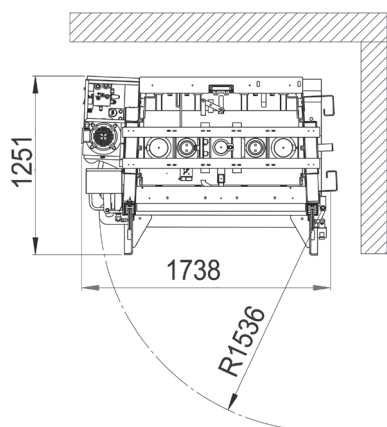

Hydraulisk, stillegående presse med presskraft på 60 tonn. Leveres til 400V. Automatisk åpning av tømmedør og innkastluke. Presser baller på over 400 kg.

Oppsummert:

- Maskinen starter når innkastluken lukkes.
- Automatisk åpning av innkastluke. Hydraulisk åpning og lukking av hoveddør.
- Maskinen har fullmelder som vises når maskinen skal tømmes.
- Frontinkast gir enkel betjening.
- Enkel og rask binding av ballene.
- Stabile og stablebare baller gir god lagrings- og transportøkonomi.
- ISO 9001 sertifikat.
- Leveringshøyde 214 cm, arbeidshøyde 299 cm

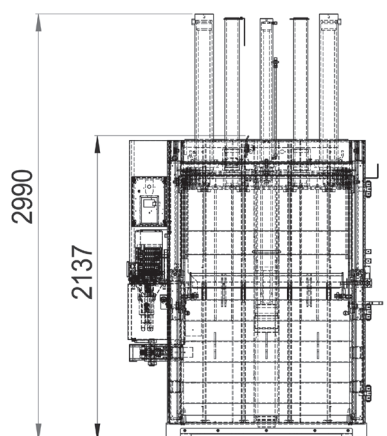

400 kg pappball på europall

Spesifikasjoner

Bredde: 1797 mm • Høyde: 2990 mm • Dybde: 1247 mm • Vekt: 2083 kg • Motorstørrelse: 4,0 KW
Anbefalt sikring: 400V = Trefas 25A (D). På bygg med 220V leveres maskin med trafo. Sikring til trafo = 25A (D)